

2024年10月2日

競技者各位

(一社)軽金属溶接協会 競技会実行委員会

第50回全国軽金属溶接技術競技会 競技要領の一部訂正について

競技要領

3項 競技用機器等 (予定)

3.2 競技参加者が必ず持参するもの

「誤」

(3)溶接用保護具：フィルタープレート付～

溶接用皮手袋 (軍手不可, ティグ溶接の場合は薄皮手袋の使用可)

↓

「正」

(3) 溶接用保護具：フィルタープレート付～

皮手袋 (軍手不可, ティグ溶接の場合は薄皮手袋または難燃性の手袋の使用可)

5項 競技課題及び注意事項

5.1 一般事項

図1 第1種：ティグ溶接，固定管の競技材料の形状，寸法(a)及び溶接姿勢(b)

(a)形状及び寸法

「誤」

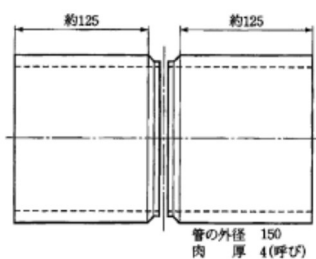

「正」

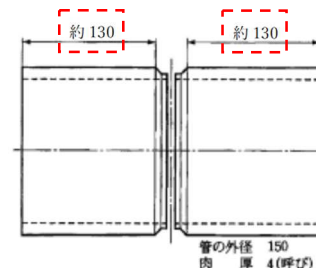

※一部資料の表記が誤っておりました。前回大会と形状の変更はございません。

<次ページへ続く>

資料(4)

図4 支給する競技材料の寸法及び数 (単位 mm)

(a)第1種ティグ溶接用管2本

「誤」

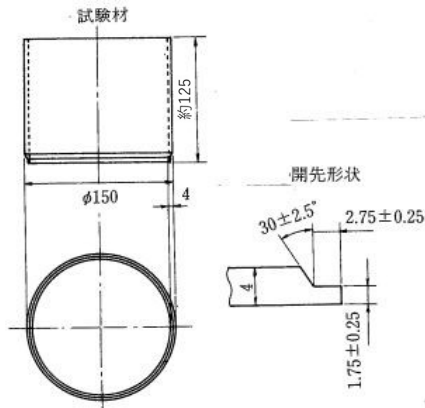

「正」

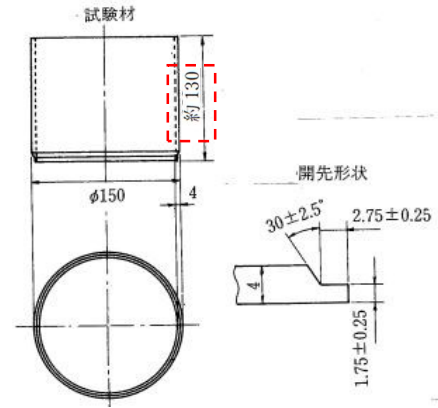

※一部資料の表記が誤っておりました。前回大会と形状の変更はございません。

5.2 注意事項

「誤」

- (10) ~良い。ただし、拘束ジグの高さ調整用台を持ち込む場合は、競技開始前までに実行委員による水平の適否確認を受けること。

「正」

- (10) ~良い。ただし、拘束ジグの高さ調整用台を持ち込む場合は、**持ち物検査時に実行委員による確認（目視）**を受けること。

6 項 審査要領

附表 第1種 項目3.競技材寸法

「誤」

図4,外径 150mm, 肉厚 4mm, 長さ約 125mm×2 本

↓

「正」

図4,外径 150mm, 肉厚 4mm, 長さ約 **130mm**×2 本

※前回大会と形状の変更はございません。