

2023年10月4日

競技者各位

(一社)軽金属溶接協会 競技会実行委員会

第49回全国軽金属溶接技術競技会 競技要領の一部訂正について

競技要領

4項 会場案内図

「現状」 川崎駅東口バスターミナル1番のりば
川21 水江町行 又は 川21 エリーパワー前行にて約15分

「追加修正」 川崎駅東口バスターミナル
川21 水江町行, エリーパワー行(1番のりば) 又は
川10 塩浜営業所前行, 塩浜行, 水江町行(14番のりば) 又は
川40 塩浜営業所前行(渡田新町・四谷経由)(6番のりば) 約15分
「臨港警察署前」にて下車後、徒歩約5分

※「川21」は川崎鶴見臨港バス (<https://www.rinkobus.co.jp/>),
「川10」および「川40」は川崎市交通局市バスにて詳細をご確認下さい。
(<https://www.city.kawasaki.jp/820/>)

5項 競技課題及び注意事項

5.2 注意事項(10)

「修正」 競技材は、正しく水平又は垂直の位置に置き、本溶接を開始する前に、
実行委員の確認を受けなくてもよい。

<次ページへ続く>

6項 審査要領

図5 作業台の寸法 (mm)

「誤」

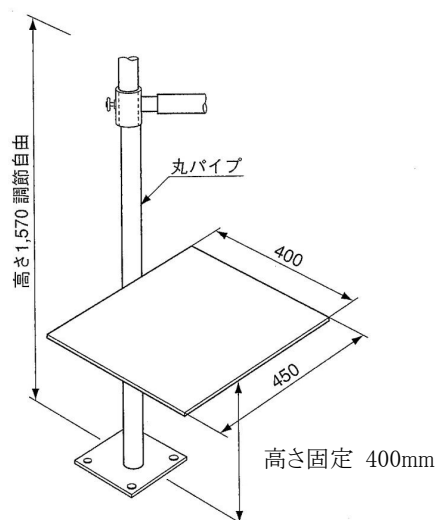

「正」

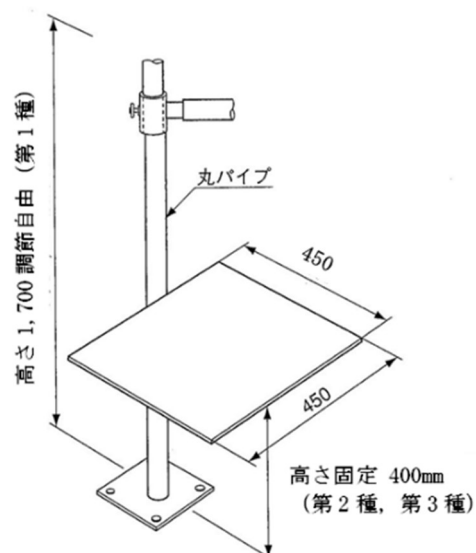

第1種（ティグ溶接，固定管）は競技材をジグで固定でき，競技材高さの調整は自由.

第2種（ミグ溶接，板材）および第3種（ティグ溶接，板材）は作業台高さ 400mm であり高さの調節は不可. ただし，台持ち込みにより拘束ジグの高さ調節は可.